

√ 12,5 (√)

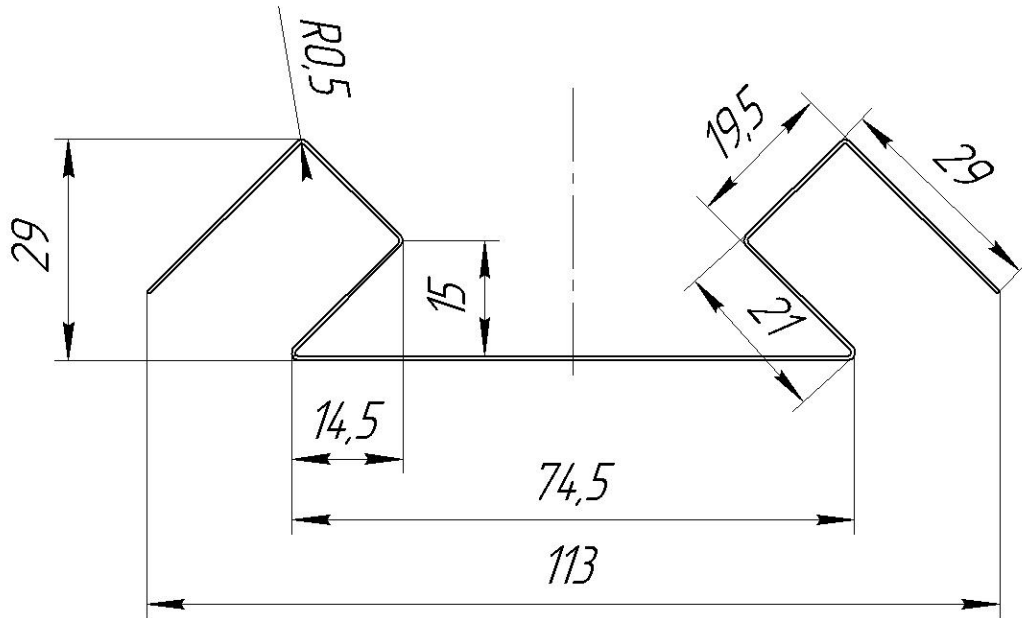

1. * Размеры для справок.
2. Штрипс 210 мм.
3. Неуказанные предельные отклонения размеров $\pm \frac{IT14}{2}$.
4. Неуказанные внутренние радиусы 0,5 мм.
5. Допускаются отклонения в зоне отрезки (смятие, заусенцы).
6. Измерение размеров поперечного сечения и отклонений формы профилей проводить на расстоянии 200 мм от торцов.

| Изм. | Лист | № докум. | Подп. | Дата | Планка угла внутреннего (сложная) | Лит. | Масса | Масштаб |
|----------|------|----------|-------|------|---|--------------------|--------|---------|
| Разраб. | | | | | | | | |
| Пров. | | | | | 0,5 ГОСТ 19904-90 10 ГОСТ 14918-80 | Лист | Листов | |
| Т.контр. | | | | | | | | |
| И.контр. | | | | | | ООО "ПО Металлист" | | |
| Утв. | | | | | | | | |

Перв. примен.

Справ. №

Подп. и дата

И.н.в. № дробл.

Взам. инв. №

Подп. и дата

И.н.в. № подл.