

√ 12,5 (√)

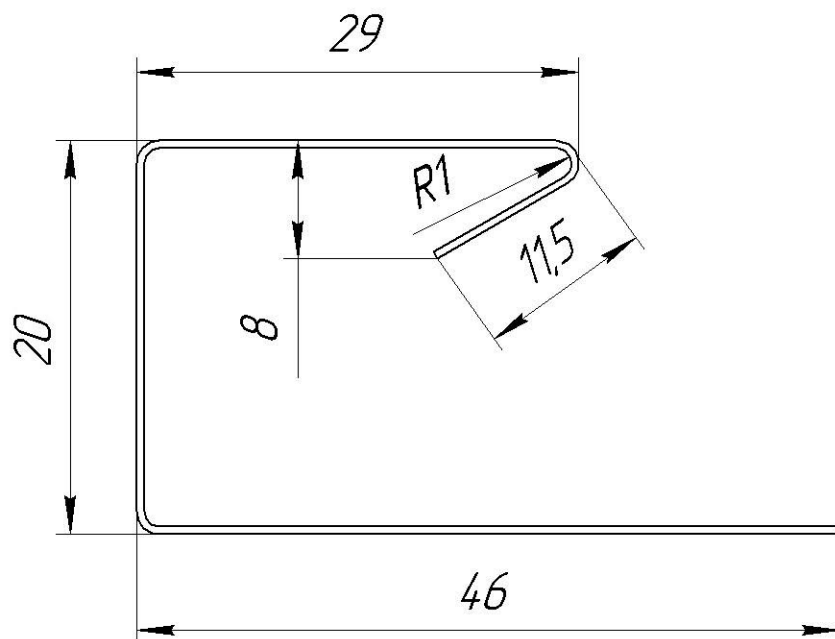

1. * Размеры для справок.
2. Штрипс 112 мм.
3. Неуказанные предельные отклонения размеров $\pm \frac{IT14}{2}$.
4. Неуказанные внутренние радиусы 0,5 мм.
5. Допускаются отклонения в зоне отрезки (смятие, заусенцы).
6. Измерение размеров поперечного сечения и отклонений формы профилей проводить на расстоянии 200 мм от торцов.

Перв. примен.								
Справ. №								
Подп. и дата								
Взам. инв. №	Инв. № дубл.							
Подп. и дата								
Инв. № подл.	Лист	№ докум.	Подп.	Дата	Планка завершающая (сложная)	Лит.	Масса	Масштаб
Т.контр.								
Н.контр.					0,5 ГОСТ 19904-90 10 ГОСТ 14918-80	Лист		Листов
Утв.						000 "ПО Металлист"		
					Копировал	Формат А4		